

TAEGEUK OH (5.) JANG



Taeguk Oh (5.) Jang symboliserer "Son", et af de 8 spådomstegn, som betyder vinden, symboliserende mægtig kraft og rolighed i henhold til dens styrke og svaghed.

Nye bevægelser er me-jumeok-naeryo-chigi, palkoop-dollyo-chigi, yeop-chagi & yeop- jireugi (samtidigt) , palkoop-pyojeok-chigi og stande som koa-seogi, oen-seogi og oreun-seogi.

Den er karakteriseret af efterfølgende makki's, såsom arae-makki og momtong-makki og også chigi'en som udføres under "snublen efter løb".

6. Kup eleverne træner denne Poomse.

Taegeuk Oh (5.) Jang's Poomse-linie.

Na

Ra1



Da1

Ra2

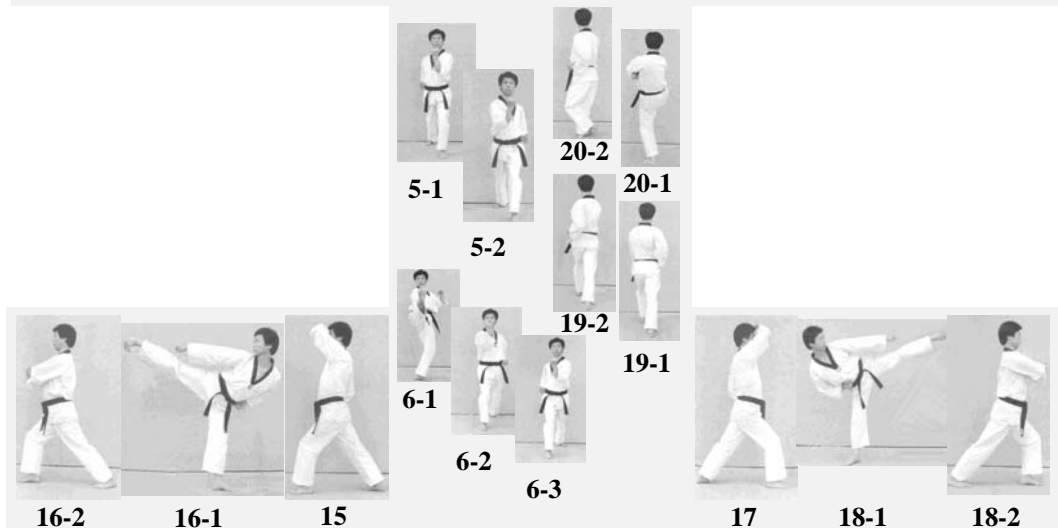

Da2

Ra3

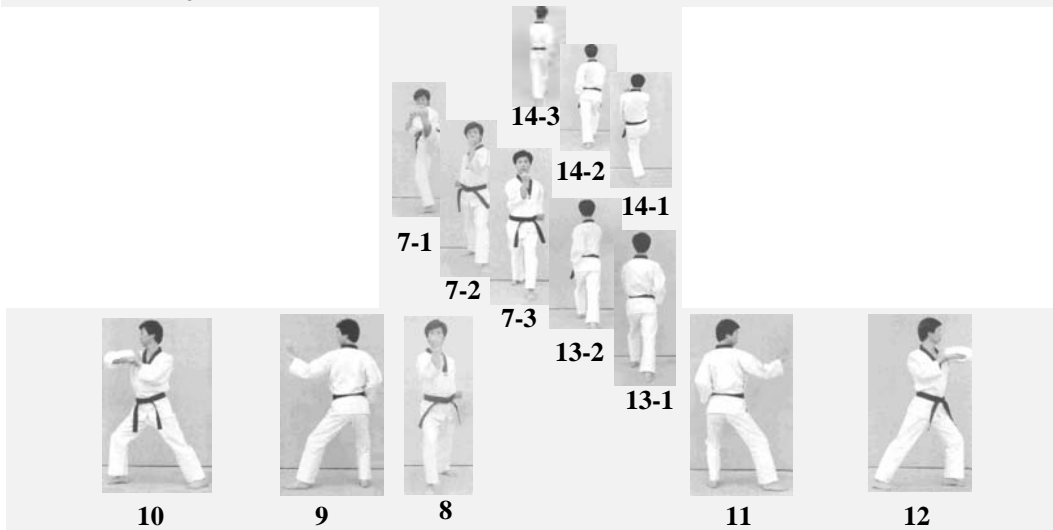

Da3

Ga

Set fra siden

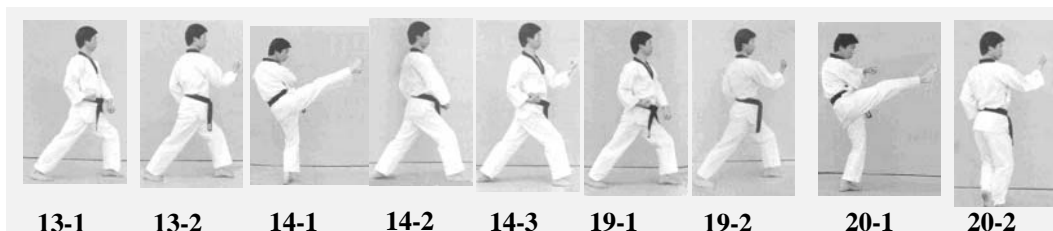

TAEGEUK OH (5.) JANG

Nr.	Blik / Sison	Placering	Stand	Bevægelse	Teknik
Joonbi	Ga	Na	Naranhi seogi	Kig mod Ga	Gibon joonbi seogi
01	Da1	Da1	Oen apkoobi	Drej til venstre (90°) mod Da1 og gå et skridt frem (med venstre ben forrest).	Arae makki
02	Da1	Da1	Oen seogi	Træk venstre ben tilbage	Me-jumeok naeryo-chigi
03	Ra1	Ra1	Oreun apkoobi	Drej til højre (180°) (baglæns rundt) mod Ra1 (med højre ben forrest)	Arae makki
04	Ra1	Ra1	Oreun seogi	Træk højre ben tilbage	Me-jumeok naeryo-chigi
05	Ga	Ga	Oen apkoobi	Drej til venstre (90°) mod Ga (med venstre ben forrest) med momtong makki	Momtong an makki
06	Ga	Ga	Oreun apkoobi	Udfør højre ben apchagi og gå derefter et skridt frem mod Ga (med højre ben forrest) med apchigi (deung jumeok)	Momtong an makki
07	Ga	Ga	Oen apkoobi	Udfør venstre ben apchagi og gå derefter et skridt frem mod Ga (med venstre ben forrest) med apchigi (deung jumeok)	Momtong an makki
08	Ga	Ga	Oreun apkoobi	Gå et skridt frem mod Ga (med højre ben forrest)	Apchigi (deung jumeok)
09	Ra3	Ra3	Oreun dwitkoobi	Højre ben samme placering, drej til venstre (270°) (baglæns rundt) og gå et skridt frem mod Ra3 (med venstre ben forrest)	Hansonnal momtong yeop makki
10	Ra3	Ra3	Oreun apkoobi	Gå et skridt frem mod Ra3 (med højre ben forrest) .	Oreun palkoop dollyo-chigi
11	Da3	Da3	Oen dwitkoobi	Venstre ben samme placering. Drej til højre (180°) (baglæns rundt) og gå et skridt frem mod Da3 (med højre ben forrest)	Hansonnal momtong yeop makki
12	Da3	Da3	Oen apkoobi	Gå et skridt frem mod Da3 (med venstre ben forrest).	Oen palkoop dollyo-chigi
13	Na	Na	Oen apkoobi	Træk venstre ben tilbage til højre ben, og drej til venstre (90°) mod Na (med venstre ben forrest) med arae makki.	Momtong an makki
14	Na	Na	Oreun apkoobi	Udfør højre ben apchagi og gå derefter et skridt frem mod Na (med højre ben forrest) med arae makki	Momtong an makki
15	Ra2	Ra2	Oen apkoobi	Træk venstre ben frem til højre ben og drej til venstre (90°) mod Ra2 (med venstre ben forrest)	Eolgul makki
16	Ra2	Ra2	Oreun apkoobi	Udfør højre ben yeopchagi og gå derefter et skridt frem mod Ra2 (med højre ben forrest)	Oen palkoop pyojeok-chigi
17	Da2	Da2	Oreun apkoobi	Drej til højre (180°) (baglæns rundt) og gå et skridt frem med højre ben mod Ra2.	Eolgul makki
18	Da2	Da2	Oen apkoobi	Udfør venstre ben yeopchagi og gå derefter et skridt frem mod Da2 (med venstre ben forrest)	Oreun palkoop pyojeok-chigi
19	Na	Na	Oen apkoobi	Træk venstre ben tilbage til højre ben, og drej til venstre (90°) og gå et skridt frem mod Na (med venstre ben forrest) med arae makki.	Momtong an makki
20	Na	Na	Dwit koaseogi	Udfør højre ben apchagi og gå derefter et skridt frem mod Na (med højre ben forrest) med naeryo jijjigki.	Apchigi (deung jumeok) KIHAP
Keuman	Ga	Na	Naranhi seogi	Højre ben samme placering, drej til venstre (180°) (baglæns rundt) og træk samtidigt venstre ben til højre ben. Kig mod Ga.	Gibon joonbi seogi



Joonbi
Blik / Sison : Ga
Placering : Na
Stand : Naranhi seogi
Bevægelse : Kig mod Ga
Teknik : Gibon joonbi seogi



1
Blik / Sison : Da1
Placering : Da1
Stand : Oen apkoobi
Bevægelse : Drej til venstre (90°) mod Da1 og gå et skridt frem (med venstre ben forrest)
Teknik : Arae makki



2
Blik / Sison : Da1
Placering : Da1
Stand : Oen seogi
Bevægelse : Træk venstre ben tilbage
Teknik : Me-jumeok naeryo-chigi

3
Blik / Sison : Ra1
Placering : Ra1
Stand : Oreun apkoobi
Bevægelse : Drej til højre (180°) (baglæns rundt) mod Ra1 (med højre ben forrest)
Teknik : Arae makki



4
Blik / Sison : Ra1
Placering : Ra1
Stand : Oreun seogi
Bevægelse : Træk højre ben tilbage
Teknik : Me-jumeok naeryo-chigi

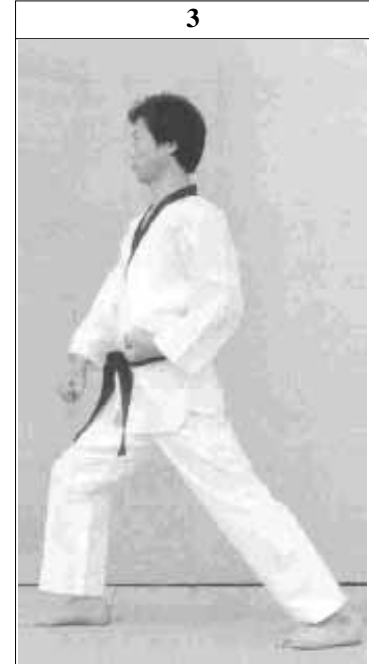

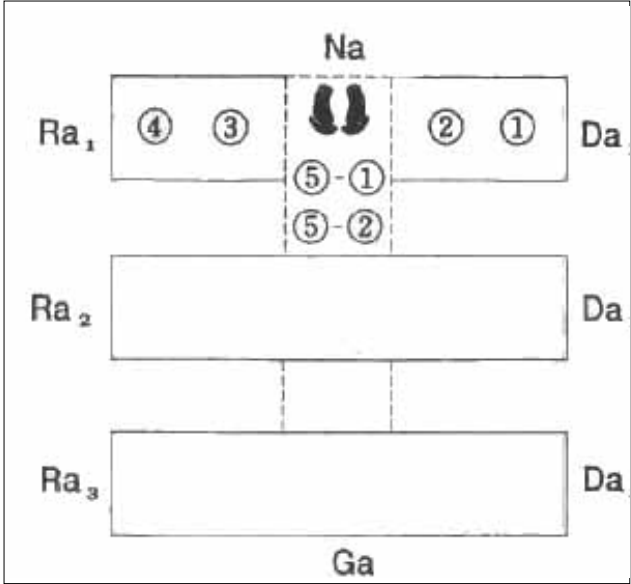
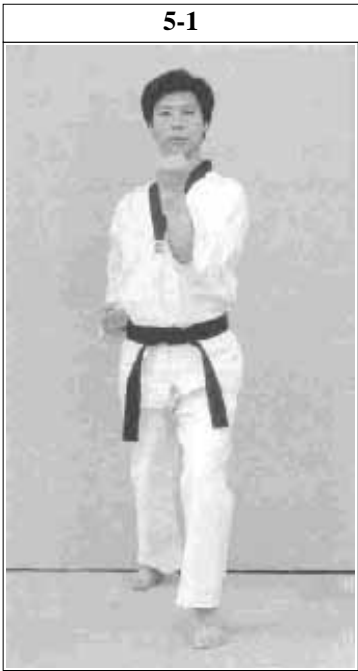

5-1 og 5-2
Blik / Sison : Ga
Placering : Ga
Stand : Oen apkoobi
Bevægelse : Drej til venstre (90°) mod Ga (med venstre ben forrest) med momtong makki
Teknik : Momtong an makki



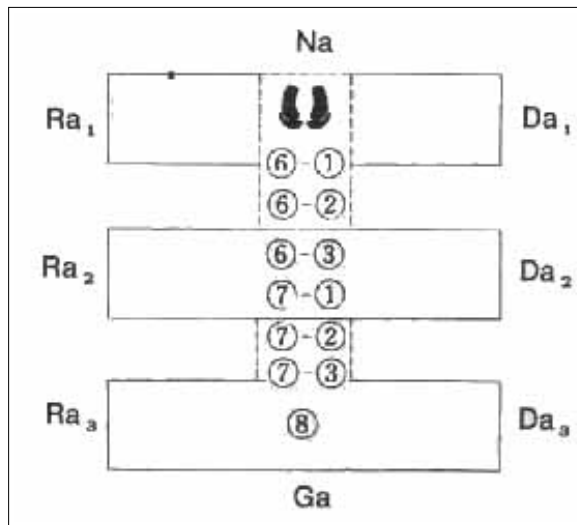

6-1, 6-2 og 6-3
Blik / Sison : Ga
Placering : Ga
Stand : Oreun apkoobi
Bevægelse : Udfør højre ben apchagi og gå derefter et skridt frem mod Ga (med højre ben forrest) med apchigi (deung jumeok)
Teknik : Momtong an makki



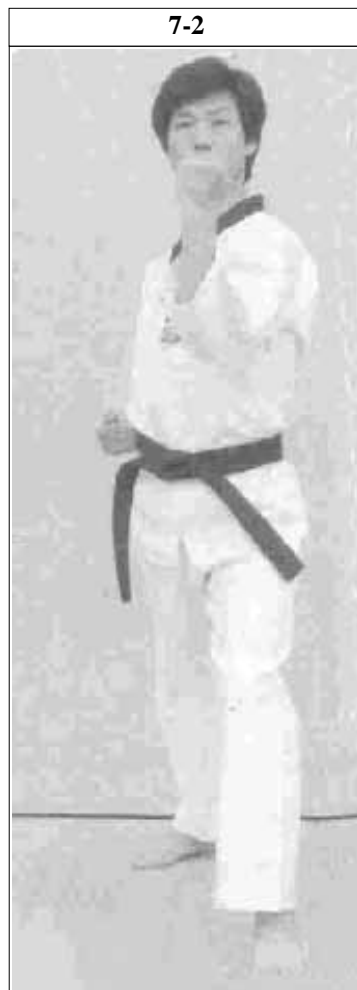

7-1, 7-2 og 7-3
Blik / Sison : Ga
Placering : Ga
Stand : Oen apkoobi
Bevægelse : Udfør venstre ben apchagi og gå derefter et skridt frem mod Ga (med venstre ben forrest) med apchigi (deung jumeok)
Teknik : Momtong an makkhi



8
Blik / Sison : Ga
Placering : Ga
Stand : Oreun apkoobi
Bevægelse : Gå et skridt frem mod Ga (med højre ben forrest)
Teknik : Apchigi (deung jumeok)





9
Blik / Sison : Ra3
Placering : Ra3
Stand : Oreun dwitkoobi
Bevægelse : Højre ben samme placering, drej til venstre (270°) (baglæns rundt) og gå et skridt frem mod Ra3 (med venstre ben forrest)
Teknik : Hansonnal momtong yeop makki

10
Blik / Sison : Ra3
Placering : Ra3
Stand : Oreun apkoobi
Bevægelse : Gå et skridt frem mod Ra3 (med højre ben forrest) .
Teknik : Oreun palkoop dollyo-chigi



N.B. (se nr. 10 og 12).
 Ved denne palkop dollyo chigi dækker forreste hånds inderside (venstre i nr.10) bagerste hånds (højre i nr. 10) jumeok foran brystet for at støtte/give kraft. Albuen er i skulderhøjde.



11
Blik / Sison : Da3
Placering : Da3
Stand : Oen dwitkoobi
Bevægelse : Venstre ben samme placering. Drej til højre (180°) (baglæns rundt) og gå et skridt frem mod Da3 (med højre ben forrest)
Teknik : Hansonnal momtong yeop makki

12
Blik / Sison : Da3
Placering : Da3
Stand : Oen apkoobi
Bevægelse : Gå et skridt frem mod Da3 (med venstre ben forrest) .
Teknik : Oen palkoop dollyo-chigi



13-2
Stand : Oen apkoobi
Teknik : Momtong an makki

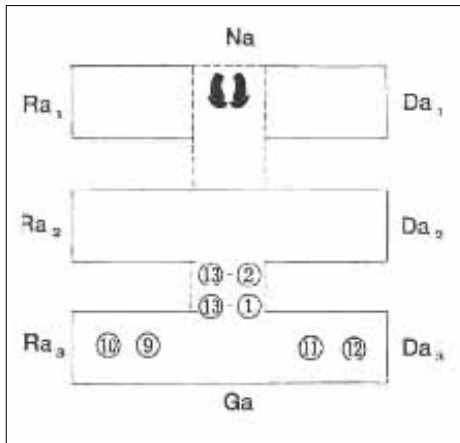

13-1
Blik / Sison : Na
Placering : Na
Bevægelse : Træk venstre ben tilbage til højre ben, og drej til venstre (90°) mod Na (med venstre ben forrest) med arae makki.

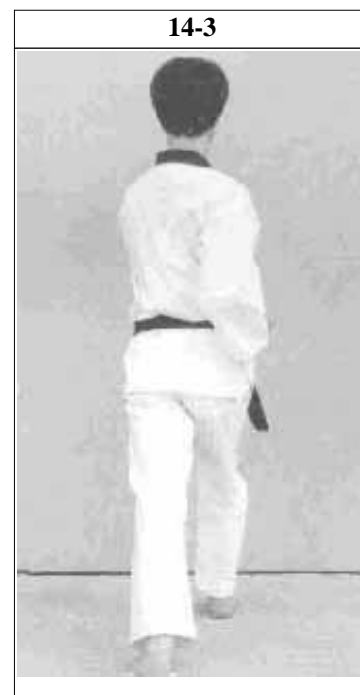
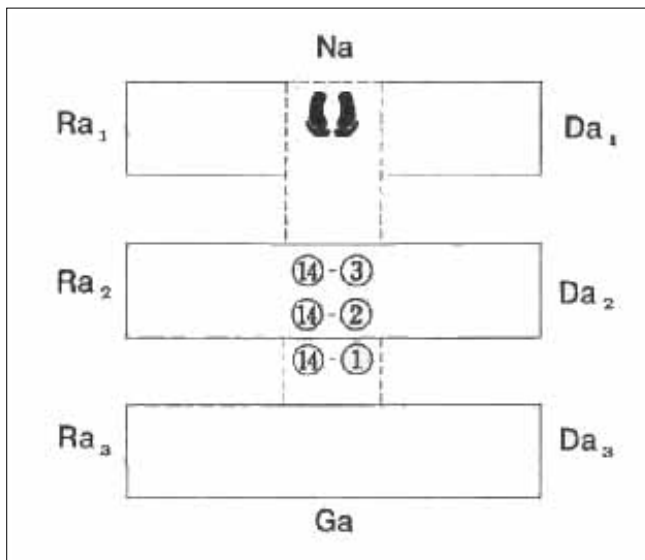

14-1, 14-2 og 14-3

Blik / Sison : Na

Placering : Na

Stand : Oreun apkoobi

Bevægelse : Udfør højre ben apchagi og gå derefter et skridt frem mod Na (med højre ben forrest) med arae makki

Teknik : Momtong an makki

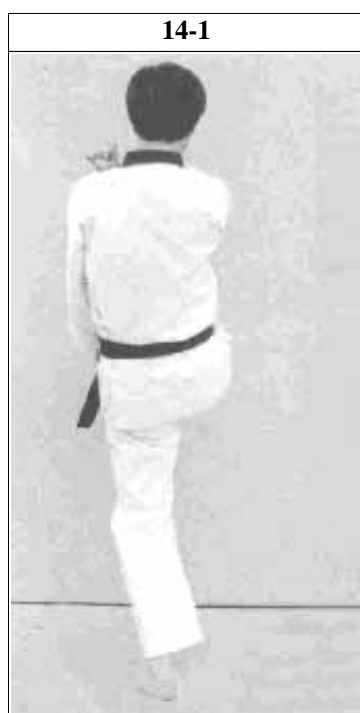
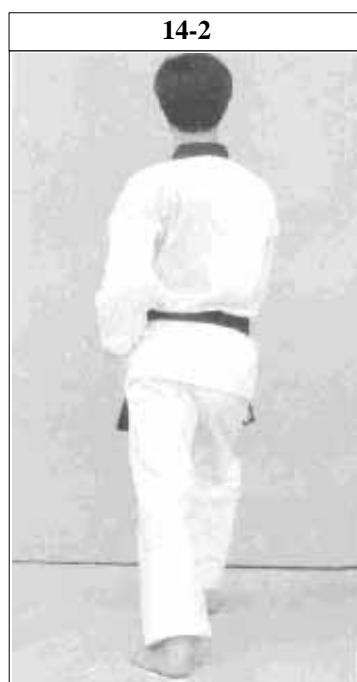

14-3 set fra siden



14-2 set fra siden



14-1 set fra siden





16-2
Stand : Oreun apkoobi
Teknik : Oen palkoop pyojeok-chigi

16-1
Blik / Sison : Ra2
Placering : Ra2
Bevægelse : Udfør højre ben yeopchagi og gå derefter et skridt frem mod Ra2 (med højre ben forrest)

15
Blik / Sison : Ra2
Placering : Ra2
Stand : Oen apkoobi
Bevægelse : Træk venstre ben frem til højre ben og drej til venstre (90°) mod Ra2 (med venstre ben forrest)
Teknik : Eolgul makki

17
Blik / Sison : Da2
Placering : Da2
Stand : Oreun apkoobi
Bevægelse : Drej til højre (180°) (baglæns rundt) og gå et skridt frem med højre ben mod Ra2.
Teknik : Eolgul makki

18-1
Blik / Sison : Da2
Placering : Da2
Bevægelse : Udfør venstre ben yeopchagi og gå derefter et skridt frem mod Da2 (med venstre ben forrest)

18-2
Stand : Oen apkoobi
Teknik : Oreun palkoop pyojeok-chigi



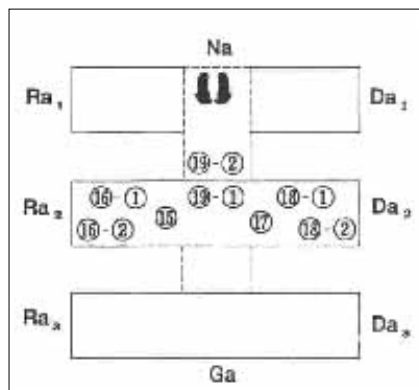

19-2



19-2 set fra siden



19-2

Stand

: Oen apkoobi

Teknik

: Momtong an makki

19-1

Blik / Sison

: Na

Placering

: Na

Bevægelse

: Træk venstre ben tilbage til højre ben, og drej til venstre (90°) og gå et skridt frem mod Na (med venstre ben forrest) med arae makki.

19-1



19-1 set fra siden





N.B. (se nr. 20-2)
Krop og højre fod peger mod et punkt mellem Na og Ra1 (skråt fremad), og slaget er rettet mod Na.



20-2
Stand : Dwit koaseogi
Teknik : Apchigi (deung jumeok)
KIHAP

20-1
Blik / Sison : Na
Placering : Na
Bevægelse : Udfør højre ben apchagi og gå derefter et skridt frem mod Na (med højre ben forrest) med naeryo jijjigki.



Keuman
Blik / Sison : Ga
Placering : Na
Stand : Naranhi seogi
Bevægelse : Højre ben samme placering, drej til venstre (180°) (baglæns rundt) og træk samtidigt venstre ben til højre ben.
Kig mod Ga.
Teknik : Gibon joonbi seogi

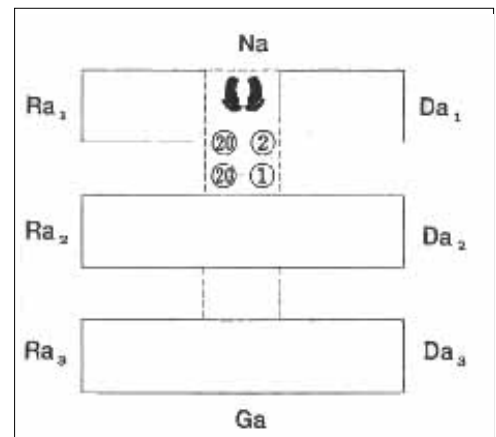

Anvendelse af handling 1



1
Modstanderen griber fat i mit håndled.

2-1
Jeg trækker mig fri, eller ...

2-2
Jeg trækker modstanderen ind på passende afstand og udfører me-jumeok naeryo-chigi mod hoved.
(Hvis afstanden er lidt for lang, kan du f.eks. slå på skulder, albueknogle eller håndled).

Anvendelse af handling 2-1



Anvendelse af handling 2-2



Anvendelse af

Taeguk Oh
(5.) Jang

Anvendelse af handling 5-1



5-1 og 5-2

Modstanderen laver doobeon momtong jireugi.

Jeg udfører momtong makki, og derefter momtong an makki.

Anvendelse af handling 5-2



Anvendelse af handling 6-1



6-1

Modstanderen angriber med momtong jireugi.
Jeg udfører apchagi med højre ben.
Modstanderen går tilbage og ...

Anvendelse af handling 6-2



6-2

Jeg følger efter og udfører apchigi (deung jumeok)

9

Modstanderen angriber med momtong jireugi.
Jeg udfører hanssonal momtong yeop makki.

Anvendelse af handling 9



10

Jeg går derefter frem mod modstanderen med palkoop dollyochigi.

Anvendelse af handling 10



Anvendelse af handling 15



15

Modstanderen angriber med eolgul jireugi.
Jeg udfører eolgul makki.

16-1

Jeg udfører derefter yeopchagi og samtidig slag med jumeok og ...

Anvendelse af handling 16-1



16-2

jeg trækker i modstanderens hoved og laver palkoop pyojeok-chigi.

Anvendelse af handling 16-2

